



# COPA FLOTILHA 477

11 E 12 DE JUNHO 2022

## INSTRUÇÕES DE REGATA



**[NP]** significa que uma infração a esta regra não é motivo para protesto por barco. Isto modifica a regra RRV 63.1, A5.1 e A5.2.

**[DP]** significa uma regra para a qual uma penalidade discricionária, menor do que uma desclassificação, poderá ser aplicada pela CP.

## 1. REGRAS

1.1 O Campeonato será disputado de acordo com as Regras de Regata a Vela (RRV) 2021-2024 da World Sailing e não serão aplicadas as Regras de Condução de Campeonatos Nacionais da SCIRA.

1.2 Em caso de conflito entre o Aviso de Regatas e as Instruções de Regata prevalecem estas últimas.

1.3 A RRV 40 e o preâmbulo da Parte 4, são modificados como segue: A primeira sentença da RRV-40 é eliminada e substituída por: "Cada competidor deve vestir seu equipamento de flutuação pessoal, de acordo com as regras da classe, adequadamente fechado, durante todo o tempo que estiver na água, exceto quando temporariamente tirando ou colocando roupa".

1.4 As primeiras 3 sentenças de RRV 61.1(a) são modificadas para: "Um barco com intenção de protestar deve informar o outro barco na primeira oportunidade razoável. Quando o protesto for sobre um incidente na área de regatas no qual esteve envolvido ou presenciou, deverá bradar 'Protesto'. Também deverá informar à CR na linha de chegada, imediatamente após chegar, ou assim que possível, caso se retire da regata".

## 2. LOCAL E ÁREA DE REGATA

A Sede do evento será o Clube Naval Charitas, em Niterói e a área de regata compreende as enseadas de Icaraí e de São Francisco.

## 3. [NP] PROPAGANDA

Será permitida a exibição de propaganda e publicidade nos barcos participantes, de acordo com o Regulamento 20 da WS.

## 4. [NP][DP] LOCAL DE PERMANÊNCIA

Não é obrigatória a permanência dos barcos no CNC, mas todos os competidores são bem-vindos e os barcos que ficarem no clube deverão ser guardados nos locais a eles designados pela comissão organizadora. Este local será identificado e informado pela comissão organizadora.

## 5. PROGRAMAÇÃO:

Dia	Horário	Evento
11/06	12:00	Limite para Inscrições
	13:00	Regatas
12/06	13:00 Logo após regatas	Regatas Premiação

5.1 No último dia de regata, nenhuma sinalização de partida será feita após as 16:00 horas.

## 6. FORMA DE DISPUTA

6.1 O evento é formado por uma série de até 4 regatas.

6.2 Estão previstas 2 regatas por dia. Uma terceira regata poderá ser disputada no mesmo dia, desde que a programação esteja em atraso.

## 7. AVISOS AOS COMPETIDORES

Avisos aos competidores serão afixados na página oficial do evento no site [velaviagem.com.br](http://velaviagem.com.br)

## 8. ALTERAÇÕES NAS INSTRUÇÕES DE REGATA

Qualquer alteração nas Instruções de Regata será publicada pelo menos duas horas antes da primeira largada do dia em que entrarão em vigor ou até 30 minutos antes da sinalização RECON em terra ser arriada, exceto alteração no programa de regatas que será afixado até às 19:30 horas do dia anterior.

## 9. SINAIS EM TERRA

9.1 Sinais em terra serão expostos no mastro de sinalização próximo a rampa.

9.2 O Sinal de regata "Retardamento", quando o galhardete RECON for mostrado em terra, é alterado como segue: "1 minuto" é substituído por "não antes que 40 minutos"

## 10. BANDEIRA DA CLASSE

Logotipo Snipe em fundo branco.

## 11. PERCURSOS

11.1 O Anexo-1 traz o diagrama dos percursos, a ordem e o lado que as marcas devem ser contornadas.

11.2 A CR informará, em quadro na embarcação de sinalização, até o sinal de atenção, qual será o percurso para aquela regata.

## 12. PONTUAÇÃO

12.1 Quando menos de 4 (quatro) regatas foram completadas, a pontuação do barco na série será a soma de sua pontuação em cada regata.

12.3 Quando 4 (quatro) regatas foram completadas, a pontuação do barco na série será a soma de sua pontuação em cada regata, excluindo-se seu pior resultado.

## 13. MARCAS

13.1 As marcas de percurso serão bóias infláveis de cor laranja.

13.2 As marcas de alteração de percurso serão bóias infláveis de cor amarela

13.1 As marcas de partida e chegada serão bóias infláveis de cor amarela com faixa preta, ou um barco da CR.

## 14. PARTIDA

14.1 Cinco minutos antes do sinal de atenção a CR irá hastear uma bandeira laranja com um sinal sonoro.

14.2 A linha de partida será entre um mastro com uma bandeira laranja no barco de sinais da CR na extremidade de BE e a marca de partida, na extremidade de bombordo

14.3 Um barco que partir depois de decorridos 04 (quatro) minutos após o sinal de partida será considerado como não tendo partido – DNS. Isto modifica a regra 35 e A4.

## 15. MUDANÇA DA POSIÇÃO DA PRÓXIMA MARCA

15.1 Para mudar a posição da próxima perna do percurso, a Comissão de Regata poderá fundear uma nova marca (ou mover a linha de chegada) e remover a marca original tão logo quanto possível. Quando em uma subsequente mudança de percurso uma nova marca é substituída, a marca original poderá ser usada.

## 16. CHEGADA

A linha de chegada será entre um mastro expondo uma bandeira azul na comissão de regatas e o lado do percurso da marca de chegada

## 17. LIMITES DE TEMPO

17.1 O limite de tempo para o 1º colocado completar a 1ª perna será de 30 (trinta) minutos. Se nenhum barco passou pela marca 1 no seu tempo limite, a regata será anulada.

17.2 O primeiro colocado deverá completar o percurso em até 90 (noventa) minutos a contar do sinal de partida. O tempo objetivo (duração prevista para a regata) será de 50 (cinquenta) minutos. Uma falha em alcançar o tempo objetivo não será motivo para reparação. Isto altera a regra 62.1(a).

17.3 Serão considerados DNF, sem audiência, os barcos que não chegarem até 20 (vinte) minutos após a chegada do primeiro colocado. Isto modifica as regras 35 e A4 e A5.

## 18. PROTESTOS E PEDIDOS DE REPARAÇÃO

18.1 Formulários de protestos estarão disponíveis na secretaria do evento. Protestos devem ser entregues no prazo de protestos especificado.

18.2 O prazo de protestos será de 60 (sessenta) minutos após a chegada do último colocado, na última regata do dia, ou após a CR sinalizar que não haverá mais regata no dia. O que acontecer, primeiro. O mesmo prazo se aplica a protestos da CR ou CP sobre incidentes observados na área de regatas, e para pedidos de reparação. (altera as RRV 61.3 e 62.2).

18.3 Avisos aos competidores serão publicados até 20 (vinte) minutos depois de encerrado o prazo de protesto, informando o horário e o local da audiência.

18.4 Uma lista dos barcos que forem punidos pela CP por infração à RRV 42 ou que foram desclassificados pela CP será afixada antes do término do prazo de protestos.

18.5 No último dia de regata, um pedido de reparação por ação da CP deverá ser entregue o mais tardar até 30 minutos após a decisão ter sido publicada (altera a RRV 62.2).

**19. [NP][DP] MEDIDAS DE SEGURANÇA**

Um barco que se retira de uma regata deve notificar a comissão de regata, ou a secretaria do evento tão logo que possível.

**20. SUBSTITUIÇÃO DE TRIPULANTES**

21.1 Não será permitida substituição de proeiro sem solicitação por escrito à Comissão de Regatas, antes do início das regatas do dia. No caso de troca de timoneiro, será considerado como nova inscrição.

**21. INSPEÇÃO DE EQUIPAMENTOS**

[DP] A partir do momento em que o timoneiro coloca seu barco na água e até o momento em que o retira, todo o equipamento obrigatório previsto pela SCIRA deverá estar a bordo e em perfeitas condições de uso. A qualquer momento o barco poderá ser inspecionado pelo CT.

**22. BARCOS DE APOIO**

22.1 [NP][DP] Embarcações de apoio devem permanecer fora das áreas onde os barcos estejam ou vão estar competindo e não devem estar a menos de 100 metros de qualquer barco competindo, do sinal de atenção até que o último barco tiver chegado, ou a CR sinalizado que a regata foi retardada, ou anulada.

**23. ISENÇÃO DE RESPONSABILIDADE**

Os competidores participam da regata a seu próprio risco. Considere a Regra 3, Decisão de Competir. A Autoridade Organizadora não aceitará qualquer responsabilidade por danos materiais, físicos ou morte relacionados diretamente com a série de regatas e seus antecedentes, durante ou depois de completado o evento.

**24. [NP] DESCARTE DE LIXO**

O lixo poderá ser colocado nos barcos de apoio ou barcos oficiais.

# ANEXO 1 – PERCURSOS

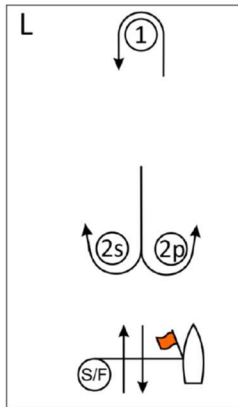

Percurso L – Barla/Sota com chegada em popa	
Sinal	Seqüência das montagens
L2	Largada – 1 – 2s/2p – 1 – Chegada
L3	Largada – 1 – 2s/2p – 1 – 2s/2p – 1 – Chegada
L4	Largada – 1 – 2s/2p – 1 – 2s/2p – 1 – 2s/2p – 1 – Chegada

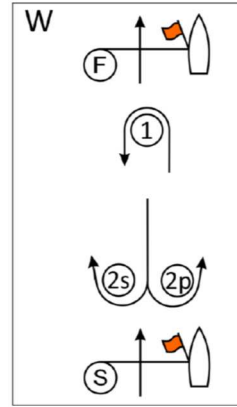

Percurso W – Barla/Sota com chegada no contravento	
Sinal	Seqüência das montagens
W2	Largada – 1 – 2s/2p – Chegada
W3	Largada – 1 – 2s/2p – 1 – 2s/2p – Chegada
W4	Largada – 1 – 2s/2p – 1 – 2s/2p – 1 – 2s/2p – Chegada

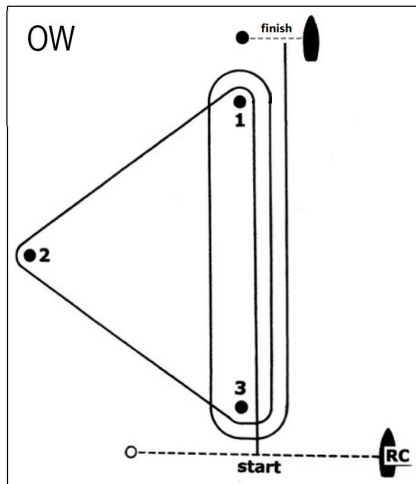

Percurso OW – Triângulo olímpico com chegada em Barlavento	
Sinal	Seqüência de Montagem
OW	Largada –1–2–3–1–3–Chegada
A marca de chegada, NÃO SERÁ a marca-1. Será uma nova marca conforme definida nas IR	

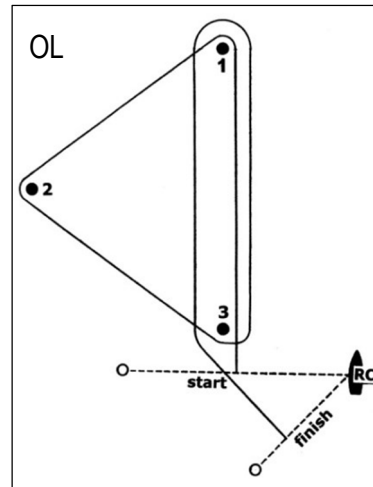

Percurso OL – Triângulo olímpico com chegada em Sotavento	
Sinal	Seqüência de Montagem
OL	Largada –1–2–3–1–3–Chegada

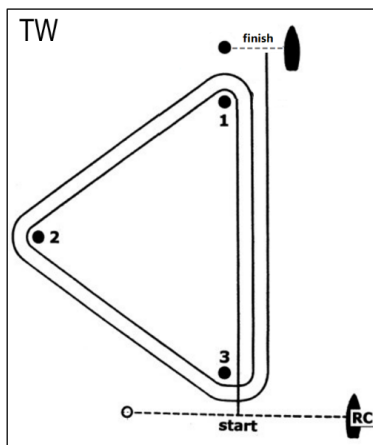

Percurso TW – Dois Triângulos com chegada em Barlavento	
Sinal	Seqüência de Montagem
OW	Largada –1–2–3–1–2–3–Chegada
A marca de chegada, NÃO SERÁ a marca-1. Será uma nova marca conforme definida nas IR	

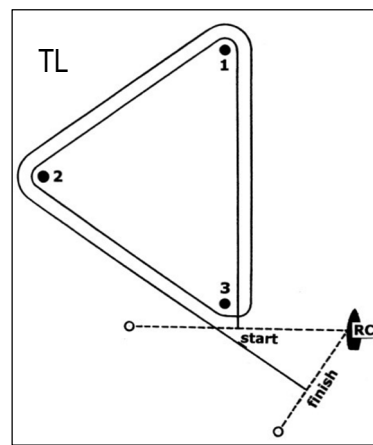

Percurso TL – Dois Triângulos com chegada em Sotavento	
Sinal	Seqüência de Montagem
OW	Largada –1–2–3–1–2–3–Chegada